

## Altıköşe Açma Döner Punta Hexagonal Opening Center

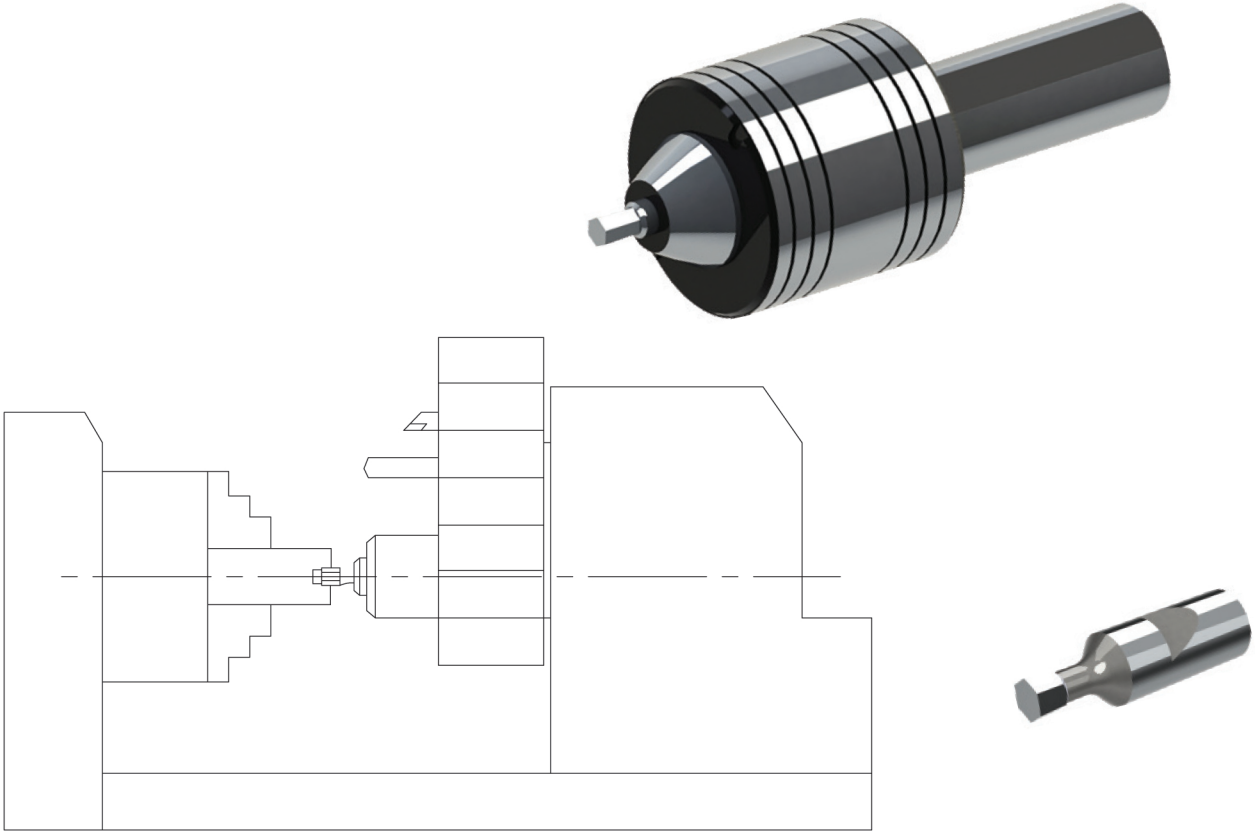

### ÖZELLİKLER

Altıköşe Açma Döner Puntalar, Cnc Torna Tezgahında İşparçasına çeşitli altıköşler açmak için üretilmiştir.

Adetli ve seri İmalatlarda Cnc torna tezgahında hızlı ve temiz bir şekilde altıköşe formu açarak zamandan tasarruf etmenizi sağlar.

Pres... vb gibi makinelerde yapılan işlemi cnc torna tezgahında daha hızlı bir şekilde yaparak, Hem makine kullanımından, hemde zamandan tasarruf etmenizi sağlar.

Punta ucuna montaj edilen, altıköşe formundaki uç sayesinde işparçasına sıvana tekniği ile altıköşe açmaktadır.

Altıköşe Açma Döner Puntalar makinenin taret kısmına bağlanmaktadır. Döner punta piyolunda kullanılmaz. Altıköşe Açma Döner Puntalar, 2mm'den 14mm'ye kadar altıköşe açabilirler.

Puntanın Kullanılacağı makinenin X'eksenin Merkezde olmasına dikkat edilmelidir. X eksenini merkezden kaçık olmamalıdır. Aksi takdirde altıköşe formundaki uç deforme olabilir ve çabuk aşınabilir.

### FEATURES

Hexagonal Punch are produced to open hexagon form on Cnc Lathe

It allows you to save time by opening hexagonal form in cnc lathe quickly and cleanly.

It allows you to perform the process done on machines such as presses more quickly. In this way, you save both machine used and time.

The hexagon-shaped tip mounted on the tailstock tip opens Hexagon form on the workpiece.

Hexagonal opening live center is connected to the turret part of the machine. Live center cannot be used in place.

Hexagonal opening live center can open hexagon form 2mm to 14mm.

The x axis of the machine where the tailstock will be used must be in the center. There should be no deviation in the center. Otherwise the Insert may refracting and can be refracted quickly.

## Altıköşe Açma Döner Punta Hexagonal Opening Center

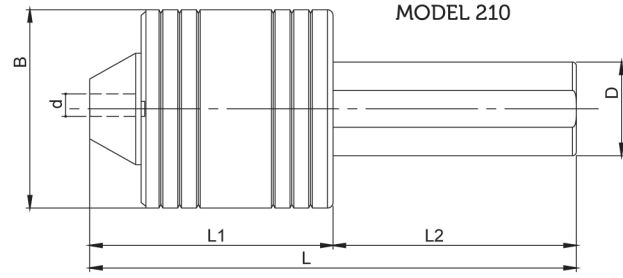

Sipariş Kodu Order Code	Ölçüler / Dimensions						Ağırlık Weight (kg.)
	L	L1	L2	B	D	d	
AD2553	130	54	65	53	25	12	1
AD3253	130	54	65	53	32	12	1,5
AD4053	130	54	65	53	40	12	1,5
AD2541	123	47	65	41	25	8	1
AD1635	125	48	75	35	16	8	0,5
AD2035	125	48	75	35	20	8	0,5
AD2535	125	48	75	35	25	8	0,6
AD4095	203	103	100	95	40	16	5,6

## Altıköşe Zimba / Hexagonal Insert

Sipariş Kodu Order Code	Ölçüler / Dimensions		
	D	A	L
AK0802	8	2	28
AK0803	8	3	28
AK0804	8	4	28
AK0805	8	5	28
AK0806	8	6	28
AK1203	12	3	40
AK1204	12	4	40
AK1205	12	5	40
AK1206	12	6	40
AK1208	12	8	40
AK1210	12	10	40
AK1212	12	12	40
AK1214	12	14	40



Sipariş Kodu Order Code	Ölçüler / Dimensions		
	D	A	L
AK1614	16	14	70
AK1615	16	15	70
AK1616	16	16	70
AK1617	16	17	70
AK1618	16	18	70
AK1619	16	19	70
AK1620	16	20	70
AK1621	16	21	70
AK1622	16	22	70
AK1623	16	23	70
AK1624	16	24	70
AK1625	16	25	70