

## 4 Ayaklı Açık Merkez Hidrolik Ayna Sert Ayaklı Model

4 Jaws Open-Center Power Chucks Hard Jaw Type

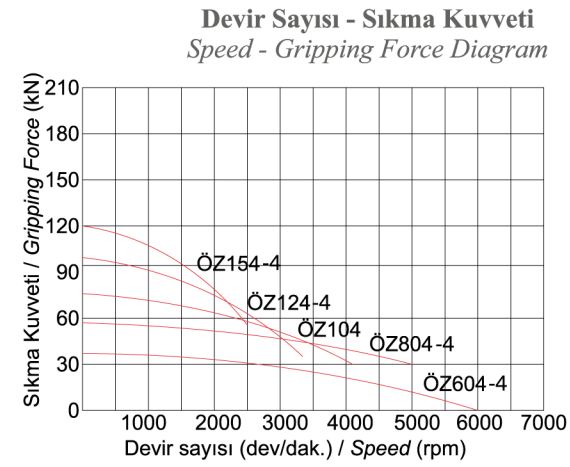

### ÖZELLİKLER

\* Hidrolik aynanın tüm gövdesi özel alaşımlı çelikten üretilmiş ve aşınmaya karşı tüm gövde dirençli hale getirilmiştir.

\*Özel olarak tasarlanmış yağlama kanalları sayesinde gesörlüklerden basılan yağ,aynanın tüm sürtünmeye maruz yüzeylerine eşit miktarda dağılır ve aşınmayı minimum seviyeye indirir.

\*Sertleştirilmiş ve taşlanmış çalışma yüzeyleri hassasiyet ve tekrarabilirliği koruyarak daha uzun ömür sağlar.

### PAKET İÇERİĞİ

- Ayna ve Montaj civataları
- Yumuşak Ayak (1 Takım)
- Sert Ayak (1 Takım)
- T-Somun (1 Takım)
- T-Somun Civataları
- Ayna Anahtarı
- Yan Mamül Fener Mili Somunu

### FEATURES

\* The entire body of the power chuck is made of special alloy steel.The all body is made resistant to friction.

\*Lubrication ducts are specially designed.In this way, the oil is distributed equally to all surfaces.and the abrasion on the surfaces is reduced to a minimum.

\*Hardened and grinded surfaces provide longer life while maintaining accuracy and repeatability

### PACKAGE INCLUDED

- Chuck and Mounting Bolts
- Soft Jaws (1 Set)
- Hard Jaws (1 Set)
- T-Nuts (1 Set)
- T-Nuts Bolts
- Key for Chuck Installations
- Unhandled Lantern spindle nut

### Teknik Özellikler / Technical Specifications

| Sipariş Kodu<br>Order Code | Ayak Stroku<br>Jaw Stroke | Max. Devir<br>Max. Speed | Max. Çekme Kuvveti<br>Max. Drawbar Pull | Max. Sıkma Kuvveti<br>Max. Gripping Force | Piston Stroku<br>Shifter Stroke | Bağlantı Flanş No<br>Flange No | Sert Ayak ile Sıkma Çapı<br>Min.-Max.<br>Gripping Dia With<br>Max. Speed Hard Jaws Min.-Max. |     | Ağırlık (kg)<br>Weight |
|----------------------------|---------------------------|--------------------------|---|---|---------------------------------|--------------------------------|--|-----|------------------------|
| ÖZ604-4                    | 5.5                       | 6000                     | 15 KN                                   | 38 KN                                     | 13                              | A5                             | 12   | 169 | 17,5                   |
| ÖZ804-4                    | 7.3                       | 5000                     | 23 KN                                   | 57 KN                                     | 17                              | A6                             | 12   | 210 | 32                     |
| ÖZ104-4                    | 8.5                       | 4200                     | 28 KN                                   | 74 KN                                     | 20                              | A8                             | 28   | 254 | 49                     |
| ÖZ124-4                    | 8.5                       | 3300                     | 37 KN                                   | 96 KN                                     | 20                              | A8                             | 32   | 305 | 90                     |
| ÖZ154-4                    | 10.6                      | 2500                     | 43 KN                                   | 120 KN                                    | 23                              | A8 - A11                       | 45   | 381 | 140                    |

## 4 Ayaklı Açık Merkez Hidrolik Ayna Sert Ayaklı Model

4 Jaws Open-Center Power Chucks Hard Jaw Type

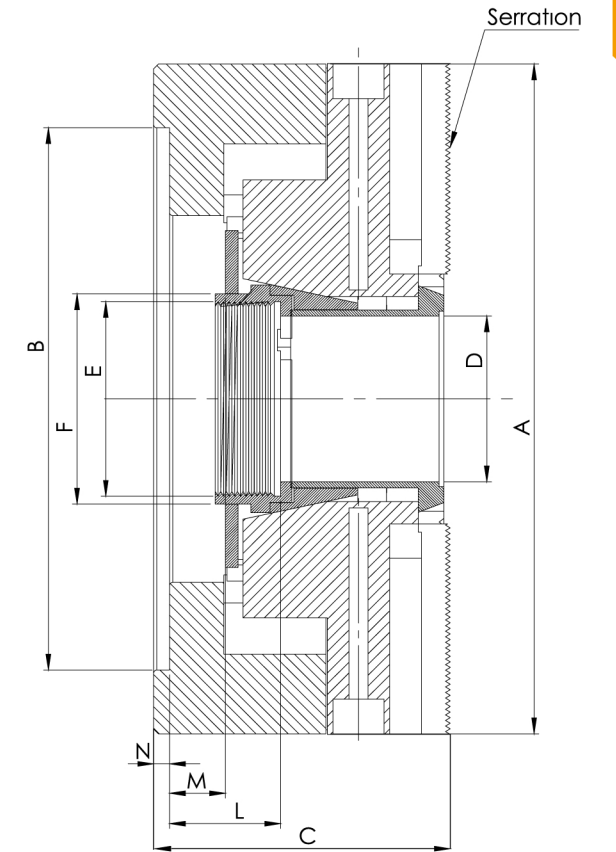
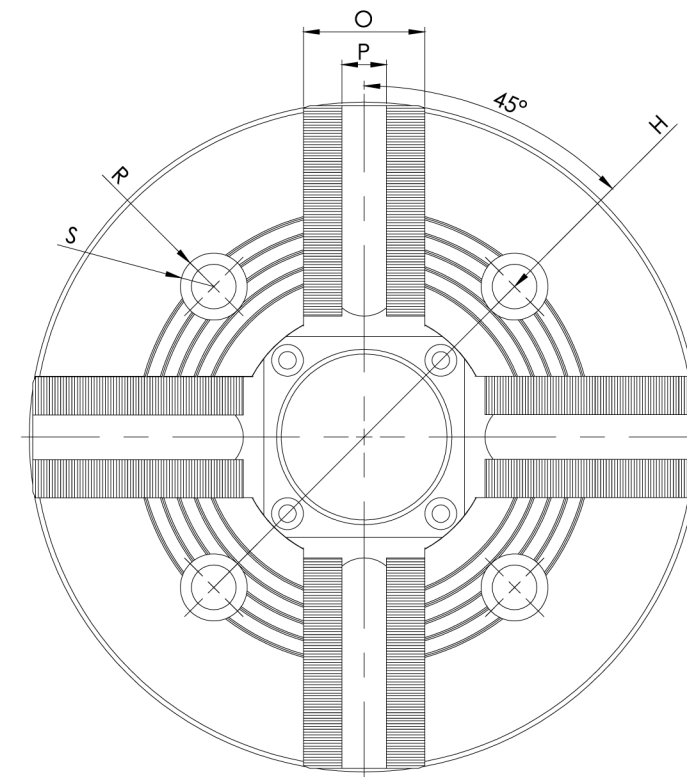

### Teknik Ölçüler / Technical Dimensions

| Ölçüler/Size      | 6"      | 8"      | 10"     | 12"       | 15"     |
|-------------------|---------|---------|---------|-----------|---------|
| Dış Htv/Serration | 1.5x60° | 1.5x60° | 1.5x60° | 1.5x60°   | 1.5x60° |
| A                 | 169     | 210     | 254     | 305       | 381     |
| B (H6)            | 140     | 170     | 220     | 280       | 300     |
| C                 | 83      | 93      | 102     | 112       | 138     |
| D                 | 45      | 52      | 75      | 91        | 120     |
| E                 | M55X2   | M60X2   | M85X2   | M100X2    | M130X2  |
| F                 | 60      | 66      | 94      | 108       | 140     |
| H                 | 104,8   | 133,4   | 171,4   | 234/171,4 | 235     |
| L                 | 30      | 33      | 30      | 36        | 47,5    |
| M                 | 12      | 17,5    | 20      | 20        | 23      |
| N                 | 5       | 5       | 5       | 6         | 6       |
| O                 | 32      | 38      | 41      | 51        | 62      |
| P (h8)            | 12      | 14      | 16      | 21        | 24      |
| R                 | 17      | 20      | 26      | 26        | 32      |
| S                 | 12      | 14      | 18      | 18        | 22      |