

Hassas Tezgaah Mengeleri Precision Machinery Vice

Hassas Tezgaah Mengeleri Precision Machinery Vice

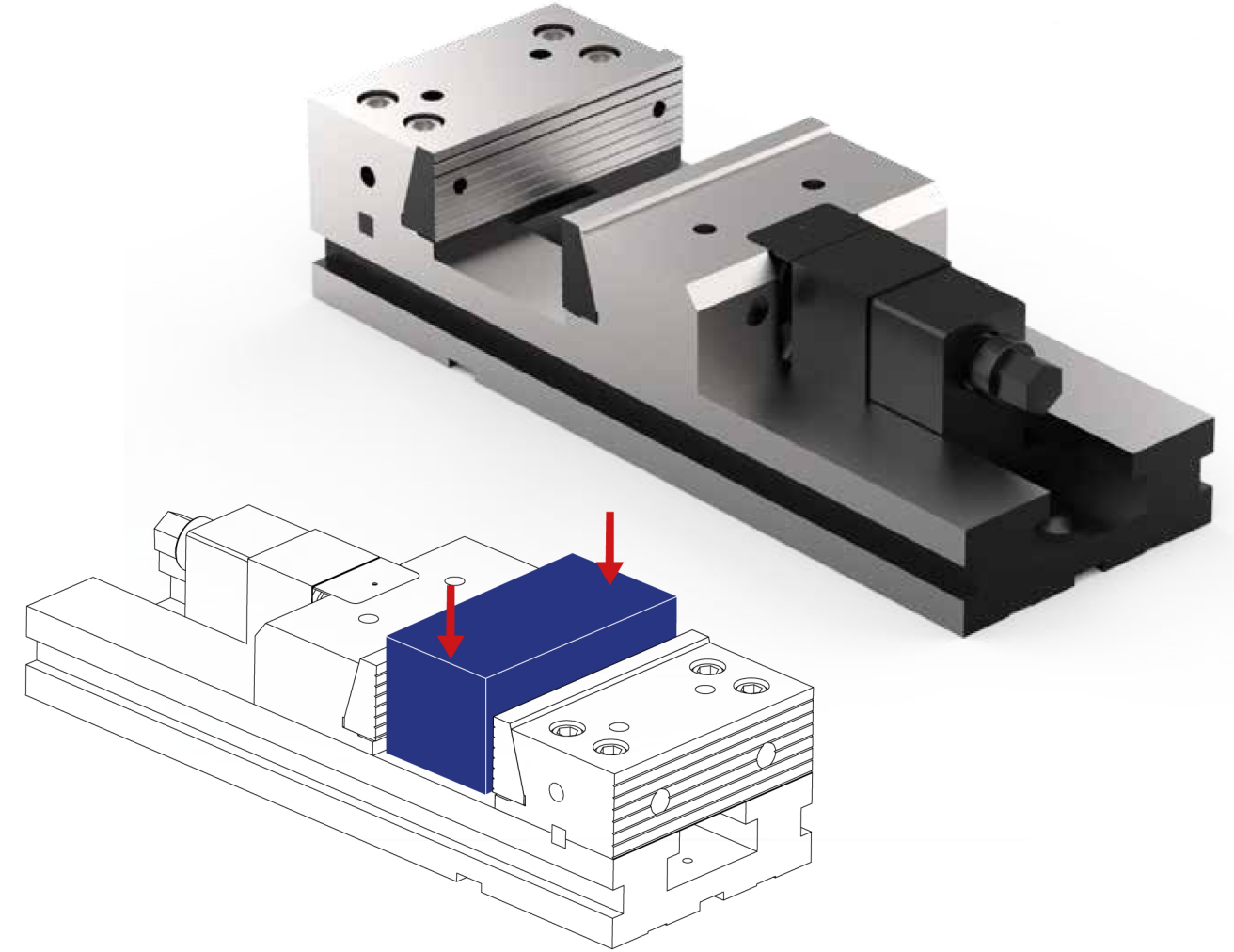
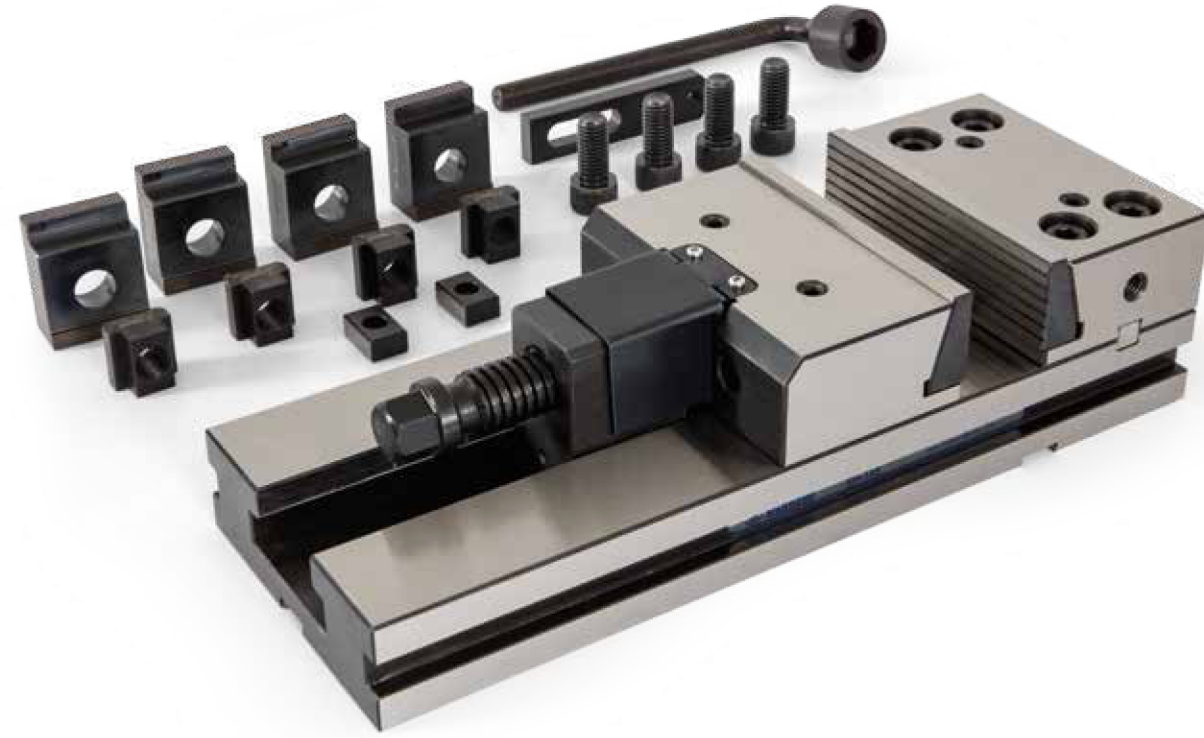

ÖZELLİKLER

- * İşleme merkezlerinde ve Frezelerde Kullanılmak üzere üretilmiş hassas makina mengenesi, İşparçasının güçlü bir şekilde sıkılması sağlar ve sıkılan işparçasının aşağıya doğru çekilmesini sağlar.
- * Mengenenin tüm gövdesi özel alaşımlı çelikten imal edilmiş ve aşınmaya karşı dirençli hale getirilmiştir.
- * Mengenenin çalışan tüm yüzeyleri, hassas ve paralel bir şekilde taşlanarak hassasiyet max. seviyeye çıkarılmıştır.
- * Değiştirilebilen sert çeneleri sayesinde Yuvarlak ve kare iş parçalarını dikey ve yatay sıkıştırılmasını sağlar.
- * Standart ölçülerde üretilen mengene tablaları (Aynı seri) makina tablasına çoklu sıralanarak zamandan tasarruf ve uzun boydaki işparçalarını güvenli bir şekilde sıkma işlemi gerçekleştirir.
- * Mengene Çenelerine Açılmış delikler sayesinde, Özel aparat ve çeneler montaj edilerek farklı şekil ve boyutlardaki iş parçalarının sıkılması sağlar.
- * Mengenin tabanına açılmış kama kanalları ve Montaj civata delikleri sayesinde makina tablasına kolayca montaj yapılabilir.

FEATURES

- * To be used in vertical machining machines manufactured precision machine vice, strong workpiece allows to tighten and tighten the workpiece. It has the ability to pull down the workpiece during clamping thanks to its angled jaws.
- * The entire body of the vices is made of special alloy steel. It is resistant to wear and tear.
- * All working surfaces of the vice are sensitive and stoned in parallel.
- * Round and square with replaceable hard jaw Allows the workpieces to be compressed vertically and horizontally.
- * Standard sizes of vice tables allow multiple alignment in the machine table. In this way, it saves time in mass production and it allows to tighten long work pieces safely.
- * Thanks to the drilled holes on the vice jaws, special apparatus can be mounted on the vices.
- * The holes and wedge channel in the body of the vice ensure easy assembly of the vice to the machine table.

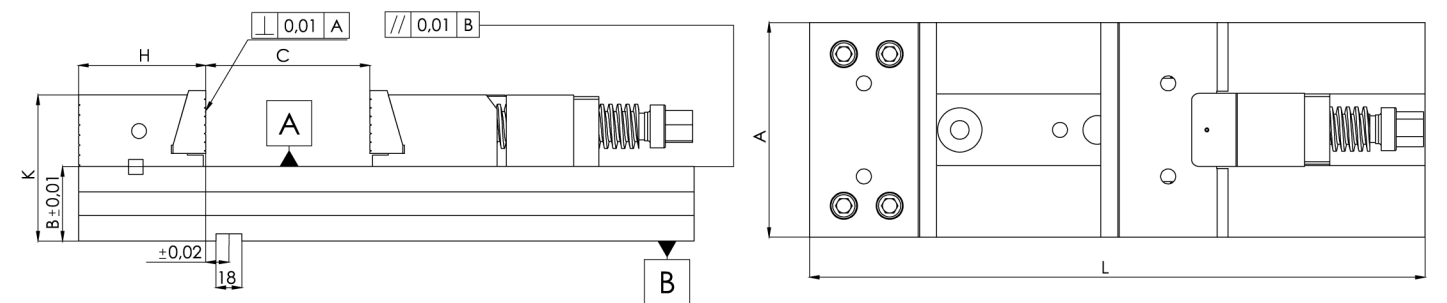

Sipariş Kodu Order Code	Ölçüler / Dimensions						Max. Sıkma Kuvveti Max. Gripping Force (kn)	Ağırlık Weight (kg.)
	A	C	H	B	K	L		
CTM12513	125	130	79	40	80	335	32	20
CTM15020	150	200	89	52	102	430	43	35,5
CTM15030	150	300	89	52	102	530	43	40
CTM17530	175	300	97	60	120	560	43	58
CTM20030	200	300	100	65	128	575	45	73
CTM20040	200	400	100	65	128	675	45	81