

Hidrolik Ayna için Pnömatik Silindir
Pneumatic Cylinder for Power Chucks

Hidrolik Ayna için Pnömatik Silindir
Pneumatic Cylinder for Power Chucks

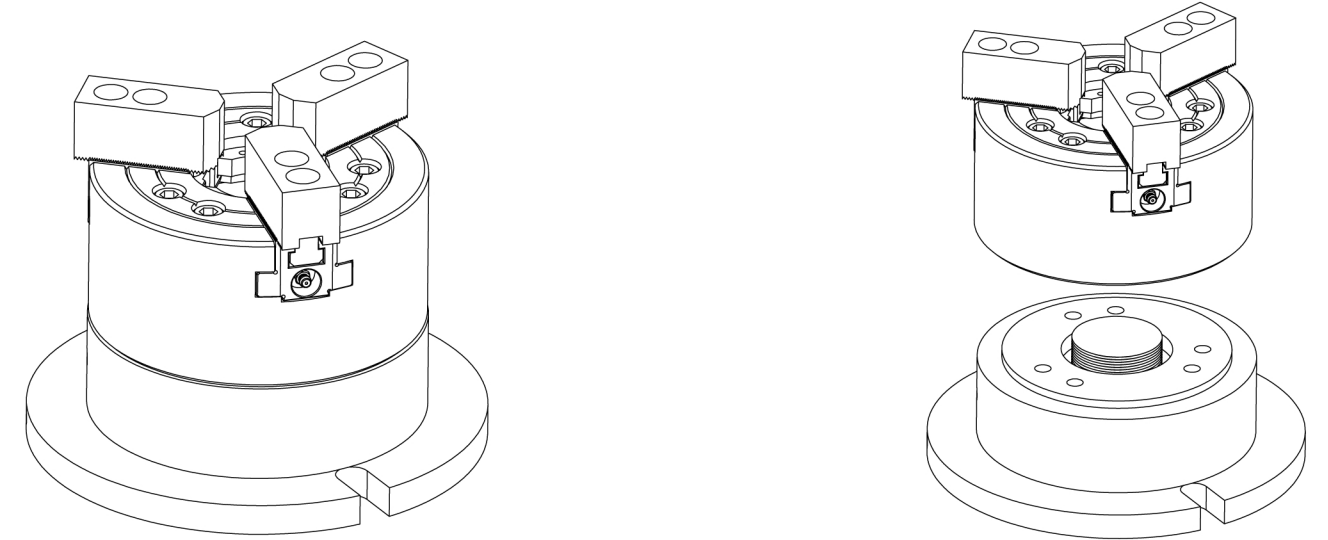
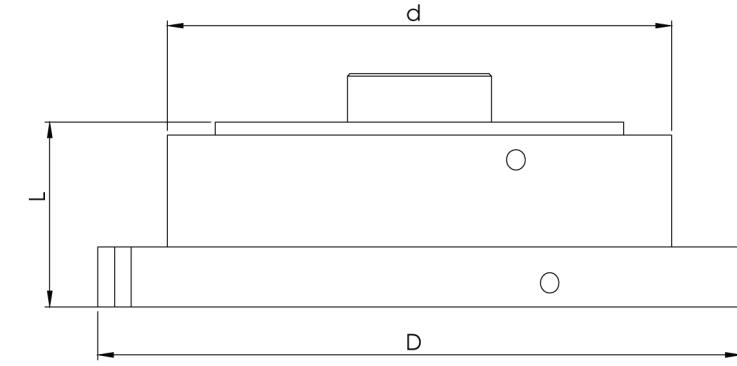

ÖZELLİKLER

* CNC Hidrolik aynaları İşleme merkezi tezgahlarında kullanmak için tasarlanmış, Hidrolik silindirler üzerine bağlanan hidrolik aynayı hava yardımı ile açılıp kapanmasını sağlamaktadır.

*CNC işleme merkezleri tablasına çoklu ve seri bağlanarak bir buton sayesinde tüm aynaların açılıp kapanmasını sağlanarak zamandan tasarruf etmenizi sağlar.

FEATURES

* CNC Power chucks are designed for use in machining center. It provides opening and closing of Power chucks with the help of air

*It allows you to save time by providing multiple and serial connections to the table of CNC machining centers by opening and closing all mirrors with a button.

Sipariş Kodu Order Code	Ölçüler / Dimensions				
	D	d	Çene Stroku Claw Stroke	L	Sıkma Kuvveti kgf/cm ² Clamping Force
PS080	290	210	17	77	1380 kgf/Cm2
PS010	315	254	20	80	1700 kgf/cm2